



## SCORPIUS ES200 / ES250

### Horizontalkartonierer

Die **3S PacTec GmbH** blickt auf nunmehr 15 Jahre erfolgreicher Integration schlüsselfertiger Verpackungslösungen zurück.

Von unserem Standort, direkt am Fuße der Allgäuer Alpen, liefern wir sowohl Einzelmaschinen als auch voll integrierte Verpackungssysteme, für den weltweiten Nahrungsmittel-, Süßwaren- und Gebrauchsgütermarkt in „Made in Germany“ Qualität.

Referenzprojekte finden sich unter anderem bei Herstellern von Tiefkühlfish, Hamburgern, Pizza, Riegeln, Biskuits, Kaugummis, Tee und Kindernahrung, als auch bei Anbietern von Spülmaschinen Tabs, Rasierklingen oder Damenhygieneprodukten.

Unsere Kunden vertrauen auf unseren Service und unsere fundierte Erfahrung als Partner für Komplettlösungen aus einer Hand. Single Source Solutions – einfach 3S.

Entwickelt für anspruchsvolle Kunden, bieten die vollautomatischen, servogesteuerten Horizontalkartonierer der Baureihe **Scorpius** der Kosumgüterindustrie eine äußerst flexible Lösung für Geschwindigkeiten bis zu 300 Faltschachteln pro Minute.

Zusammen mit dem jeweiligen, produktspezifischen Eintaktsystem, bilden die **Scorpius** Kartonierer, mit ihrem stufenlos verstellbaren Antriebskonzept und der Möglichkeit zur einfachen Formatumstellung über das Bedientableau, eine integrierte Verpackungslösung für die meisten Produkte aus den Bereichen Food und Non-Food.

Die **Scorpius** Baureihe ist Teil der Familie der Horizontalkartonierer, die von 3S PacTec hergestellt werden. Darüber hinaus gehören zu unserem Produktionsprogramm Faltschachtel- und Trayaufrichter mit Klebe- oder Steckverschluss, Roboter Gruppiert- und Beladesysteme, sowie verschiedene Faltschachtelverschließer.



## SCORPIUS ES200 / ES250

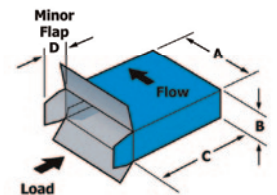
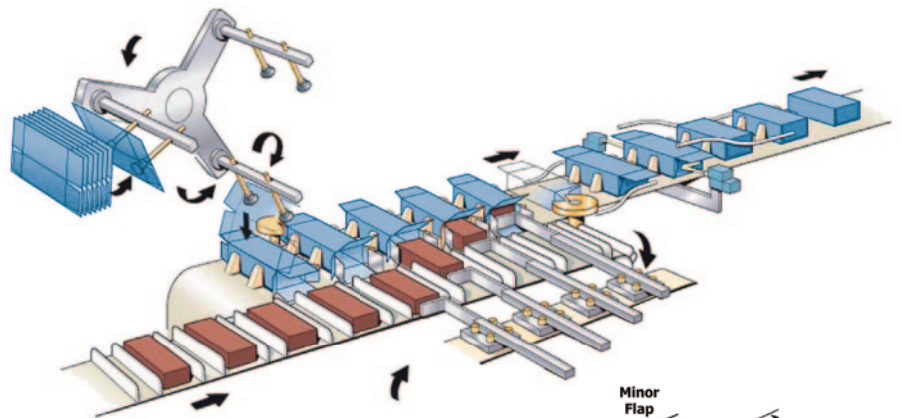
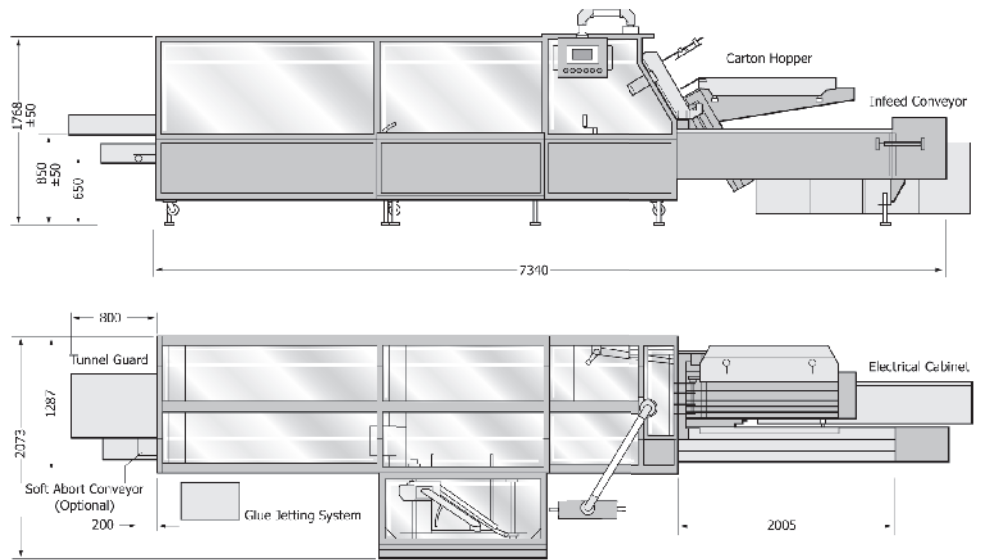

### Standard Eigenschaften

- Schnelle Formatverstellung innerhalb von 15 Minuten über Touch Screen Bedientableau, inkl. Anpassung der Leimspuren
- Heißleim Düsenauftragsystem
- Rotationsabnehmer mit 3 oder 4 Köpfen, geschwindigkeitsabhängig
- Leistungen bis zu 300 Faltschachteln pro Minute - abhängig von Packungsgröße und Materialqualität
- Unabhängige Servoantriebe für Lascheneinschläger, Mitnehmerkette, Produkteinlaufband, Einschubzylinder und Rotationsableger
- Automatische Verstellung von Mitnehmerkette und Produktband durch unabhängige Servosteuerung möglich
- Stufenlos regelbarer Antrieb
- Angetriebene seitliche Auslaufbänder
- Angetriebenes, horizontales Faltschachtelmagazin mit Schnellwechselsystem für Magazinplatte

### Optionen

- Verschiedenste produktspezifische Zuführ- und Eintaktsysteme
- Spindelverstellbares Magazin statt fester Magazinplatten
- Zentralschmierung
- Ausführung für Faltschachteln mit Einstecklaschen

### SCORPIUS

Maschinen Modell	Ausführung	Geschwindigkeit max. (FS/min.)	Faltschachtelformat				Produktzuführung
			min		max		
ES 200 12" Teilung	3-Kopf-Rotationsableger	150	A	50 mm	A	254 mm	manuell oder automatisch
			B	19 mm	B	100 mm	
			C	115 mm	C	305 mm	
			D	19 mm	D	40 mm	
ES 200 9" Teilung	3-Kopf-Rotationsableger	200	A	50 mm	A	178 mm	manuell oder automatisch
			B	19 mm	B	100 mm	
			C	115 mm	C	305 mm	
			D	19 mm	D	40 mm	
ES 250 6" Teilung	4-Kopf-Rotationsableger	300	A	50 mm	A	102 mm	manuell oder automatisch
			B	19 mm	B	100 mm	
			C	115 mm	C	305 mm	
			D	19 mm	D	40 mm	

ANMERKUNG: Es dürfen nicht alle Maximalabmessungen gleichzeitig zusammenfallen. Der genannte Formatbereich ist nur indikativ und muss von 3S PacTec bestätigt werden. Die maximale Geschwindigkeit und der Formatbereich der Maschine können variieren und hängen u.a. ab von der Kettenteilung der Maschine.

### ELEKTRISCHE SPEZIFIKATION

	Europa	USA
Anschlusswert	380/400 V, 3 Phasen, 50 Hz	240/480 V, 3 Phasen, 60 Hz
Steuerspannung	24 V DC	24 V DC
Leistungsaufnahme	4,5 kW	4,5 kW

Änderungen, die dem technischen Fortschritt dienen, behalten wir uns ohne vorherige Ankündigung vor.