



**ORION**  
CF60 / CF100

## Steckverschluss Aufrichter

Der mit einem Asynchronmotor angetriebene Aufrichter, stellt eine kostengünstige Alternative für niedrige bis mittlere Leistungsbereiche dar.

Bei den **Orion** Aufrichtern mit direkter Zuschnittzuführung, werden die Zuschnitte aus dem Magazin abgesaugt und direkt über der Matrize abgelegt. Der Formstempel drückt den Zuschnitt durch das Formwerkzeug und gibt ihn auf das Austragsband ab.

Formatänderungen erfordern den Wechsel von Matrize, Formstempel und Magazin. Die **Orion** Serie ist in Ein- und Doppelkopfausführung verfügbar, für Geschwindigkeiten von 60 bis 100 Faltschachteln pro Minute.

Die **Orion** Baureihe ist Teil der Familie der Faltschachtelaufrichter, die von 3S PacTec hergestellt werden. Darüber hinaus gehören zu unserem Produktionsprogramm Robotik Gruppier- und Beladesysteme, verschiedene Faltschachtelverschließer, Horizontalkartonierer und ein breites Spektrum an Produktzuführ- und Eintaktsystemen.

Die **3S PacTec GmbH** blickt auf nunmehr 15 Jahre erfolgreicher Integration schlüsselfertiger Verpackungslösungen zurück.

Von unserem Standort, direkt am Fuße der Allgäuer Alpen, liefern wir sowohl Einzelmaschinen als auch voll integrierte Verpackungssysteme, für den weltweiten Nahrungsmittel-, Süßwaren- und Gebrauchsgütermarkt in „Made in Germany“ Qualität.

Referenzprojekte finden sich unter anderem bei Herstellern von Tiefkühlfish, Hamburgern, Pizza, Riegeln, Biskuits, Kaugummis, Tee und Kindernahrung, als auch bei Anbietern von Spülmaschinen Tabs, Rasierklingen oder Damenhygieneprodukten.

Unsere Kunden vertrauen auf unseren Service und unsere fundierte Erfahrung als Partner für Komplettlösungen aus einer Hand. Single Source Solutions – einfach 3S.

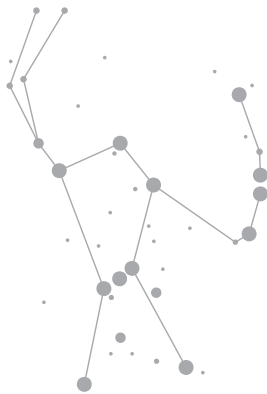
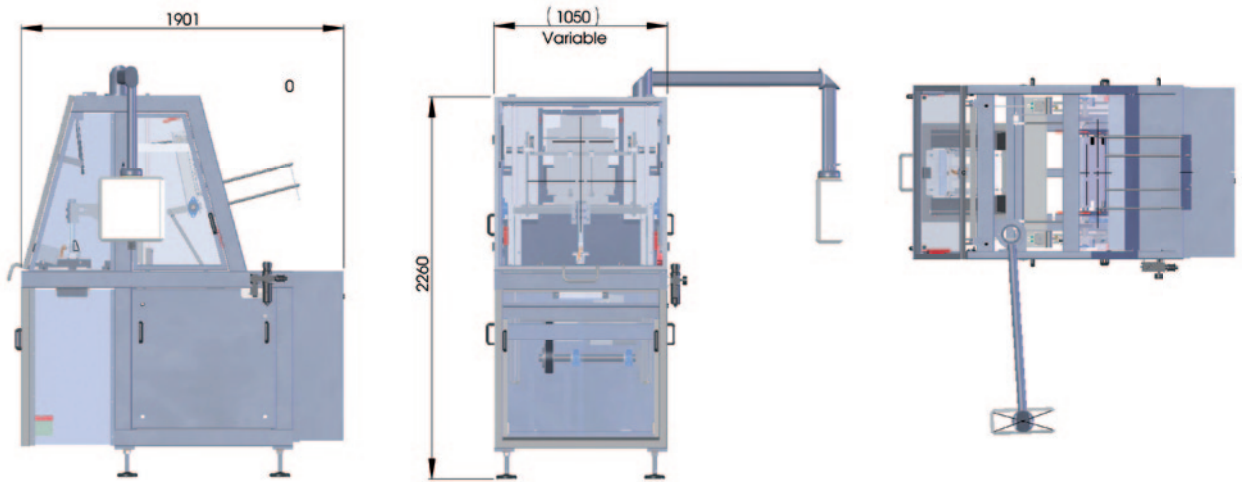

## ORION CF60 / CF100

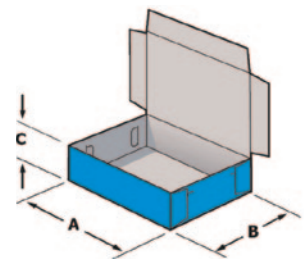
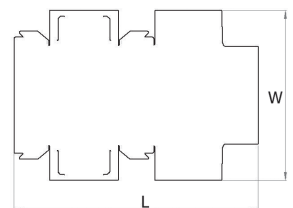
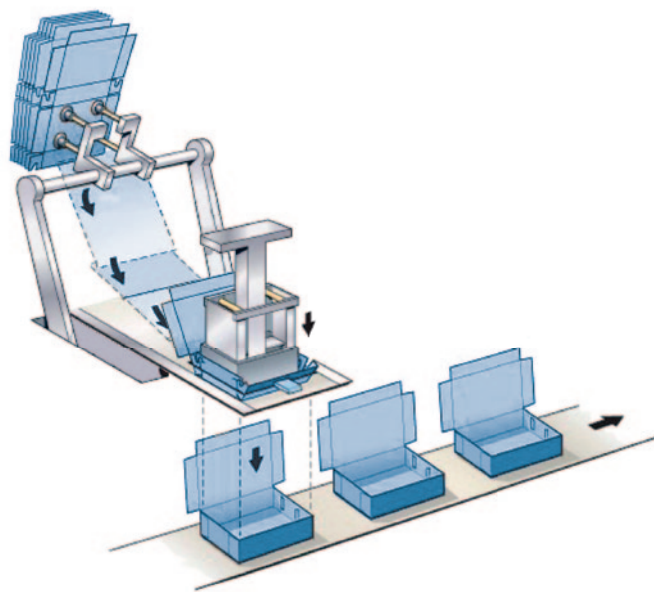

### Standard Eigenschaften

- Maschine aus rostfreiem Edelstahl und veredeltem Aluminium
- Maschine geeignet zum Einbau von Steckverschlusswerkzeugen
- Nahezu wartungsfrei durch lebensdauer geschmierte Lager
- Großer Formatbereich
- Magazin Füllstandsanzeige
- Formatverstellung innerhalb 10 Minuten pro Formkopf
- Direkte Zuschnittzuführung zum Formwerkzeug
- Faltschachtelabwurfkontrolle unterhalb des Formwerkzeuges
- Überlastschutz für Formstempel

### Optionen

- Austragsband mit Mitnehmern oder als Vakuumband

Es ist eine Vielzahl weiterer Optionen und Ausführungen verfügbar, um den spezifischen Kunden- und Produkthanforderungen gerecht zu werden (z. B. komplette „wash down“ Spezifikation).

### ORION

Maschinen Modell	Zuschnitt Ausführung	Geschwindigkeit (FS/min.)	Zuschnittformat (LxW)	H min./ H max (Höhe)	Anzahl Formköpfe
CF60	Verhakung	60	700 mm x 760 mm	22 mm/ 150 mm	Einkopf
CF100	Verhakung	100	700 mm x 320 mm	22 mm/ 150 mm	Doppelkopf

ANMERKUNG: Die aufgeführten maximal und minimal Formate dienen lediglich als Anhaltspunkt und müssen von 3S PacTec bestätigt werden.

### ELEKTRISCHE SPEZIFIKATION

	Europa	USA
Anschlusswert	380/400 V, 3 Phasen, 50 Hz	240/480 V, 3 Phasen, 60 Hz
Steuerspannung	24 V DC	24 V DC
Leistungsaufnahme	4,5 kW	4,5 kW

Änderungen, die dem technischen Fortschritt dienen, behalten wir uns ohne vorherige Ankündigung vor.