



AURIGA CF70 / CF120 / CF180

Leimaufrichter servogesteuert

Die **3S PacTec GmbH** blickt auf nunmehr 15 Jahre erfolgreicher Integration schlüsselfertiger Verpackungslösungen zurück.

Von unserem Standort, direkt am Fuße der Allgäuer Alpen, liefern wir sowohl Einzelmaschinen als auch voll integrierte Verpackungssysteme, für den weltweiten Nahrungsmittel-, Süßwaren- und Gebrauchsgütermarkt in „Made in Germany“ Qualität.

Referenzprojekte finden sich unter anderem bei Herstellern von Tiefkühlfish, Hamburgern, Pizza, Riegeln, Biskuits, Kaugummis, Tee und Kindernahrung, als auch bei Anbietern von Spülmaschinen Tabs, Rasierklingen oder Damenhygieneprodukten.

Unsere Kunden vertrauen auf unseren Service und unsere fundierte Erfahrung als Partner für Komplettlösungen aus einer Hand. Single Source Solutions – einfach 3S.

Die **Auriga** Baureihe wurde für Kunden entwickelt, die Faltschachteln mit Leim aufrichten möchten und zur automatischen oder manuellen Befüllung Geschwindigkeiten von bis zu 180 Packungen pro Minute nachfragen. Der **Auriga** Klebeaufrichter wird von drei unabhängigen Servoachsen gesteuert und bietet ein Maximum an Flexibilität. Es können sogar unterschiedliche Zuschnittgrößen simultan aufgerichtet werden.

Das niedrig angebrachte Zuschnittmagazin erleichtert dem Bedienpersonal die Befüllung. Der Aufrichter ist komplett spindelverstellbar erhältlich, lediglich der Formstempel muss mittels Schnellverschluss gewechselt werden.

Die **Auriga** Baureihe ist Teil der Familie der Faltschachtelaufrichter, die von 3S PacTec hergestellt werden. Darüber hinaus gehören zu unserem Produktionsprogramm Robotik Gruppier- und Beladesysteme, verschiedene Faltschachtelverschießer, Horizontalkartonnier und ein breites Spektrum an Produktzuführ- und Eintaktsystemen.

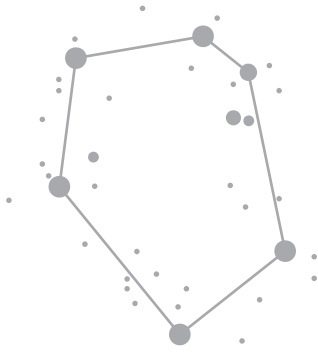
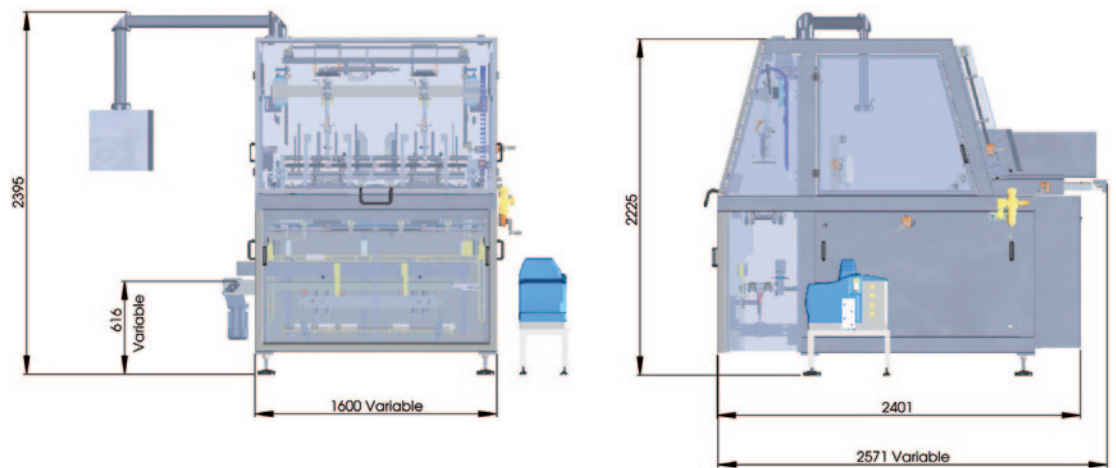

AURIGA

CF70 / CF120 / CF180

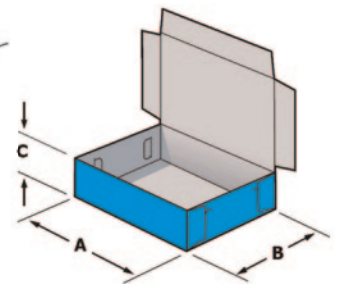
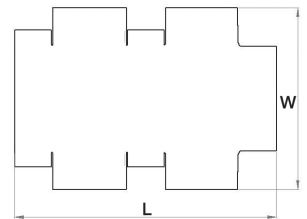
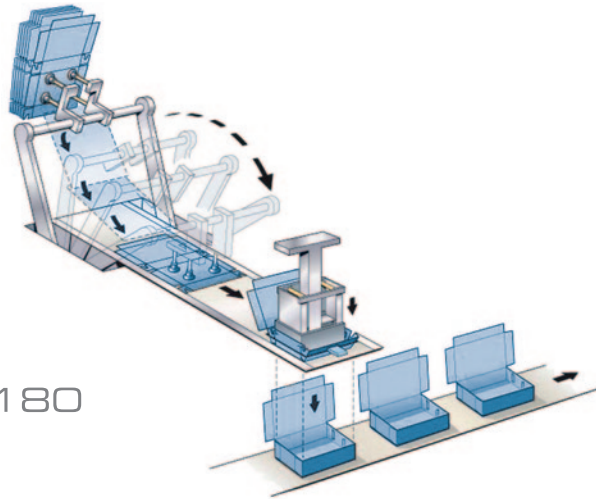

Standard Eigenschaften

- Maschine aus rostfreiem Edelstahl und veredeltem Aluminium
- Nahezu wartungsfrei
- Volle Einsicht und Zugang in die Maschine
- Bewegungsübertragung durch drei unabhängige Servoachsen für Zuschnittentnahme aus dem Magazin, Zuschnittvorschub und Formstempel
- Anpassung aller Maschinenfunktionen über Touch Screen
- Magazin Füllstandsanzeige
- Niedriges Kartonmagazin für leichte Befüllung
- Formatverstellung innerhalb 5 Minuten pro Formkopf
- Indirekte Zuschnittzuführung zum Formwerkzeug
- Faltschachtelabwurfkontrolle unterhalb des Formwerkzeuges
- Überlastschutz für Formstempel

Optionen

- Angetriebenes, horizontales Zuschnittmagazin, Länge 600 mm
- Magazinverlängerung bis 2.000 mm
- Am Maschinengestell montiertes Austragsband
- Austragsband mit Vakuumunterstützung für hohe Geschwindigkeiten
- Mehrfach Leimspuren für hohe Faltschachteln
- Spindelverstellbare Formwerkzeuge
- Verschiedene Zuschnittgrößen können gleichzeitig aufgerichtet werden
- Andere Zuschnittkonstruktionen (z. B. Hohlwand, Stirnseiteneinschlag, Sechs- / Achteck, konisch...) auf Anfrage möglich

AURIGA

Maschinenbreite	Zuschnitt Ausführung	Anzahl Formköpfe Zuschnittformat LxW			Geschwindigkeit (FS/min.)		
		Drei CF 180	Doppel CF 120	Einfach CF 70	Drei CF 180	Doppel CF 120	Einfach CF 70
1.200	Leim	n. a.	760 mm x 260 mm	760 mm x 600 mm	n. a.	n. a.	70
1.600	Leim	n. a.	760 mm x 360 mm	760 mm x 720 mm	n. a.	120	70
2.000	Leim	760 mm x 240 mm	760 mm x 460 mm	760 mm x 920 mm	180	120	70

ANMERKUNG: Die aufgeführten maximal und minimal Größen dienen lediglich als Anhaltspunkt für die Standardmaschinen. Andere Zuschnittformate beeinflussen die Maschinenabmessungen, sind aber meist möglich. Die Formate müssen von 3S PacTec bestätigt werden.

ELEKTRISCHE SPEZIFIKATION

	Europa	USA
Anschlusswert	380/400 V, 3 Phasen, 50 Hz	240/480 V, 3 Phasen, 60 Hz
Steuerspannung	24 V DC	24 V DC
Leistungsaufnahme	9,3 kW	9,3 kW

Änderungen, die dem technischen Fortschritt dienen, behalten wir uns ohne vorherige Ankündigung vor.