



AQUILA TL300 / TL700

Robotic Top Loader Serie

Die **3S PacTec GmbH** blickt auf nunmehr 15 Jahre erfolgreicher Integration schlüsselfertiger Verpackungslösungen zurück.

Von unserem Standort, direkt am Fuße der Allgäuer Alpen, liefern wir sowohl Einzelmaschinen als auch voll integrierte Verpackungssysteme, für den weltweiten Nahrungsmittel-, Süßwaren- und Gebrauchsgütermarkt in „Made in Germany“ Qualität.

Referenzprojekte finden sich unter anderem bei Herstellern von Tiefkühlfish, Hamburgern, Pizza, Riegeln, Biskuits, Kaugummis, Tee und Kindernahrung, als auch bei Anbietern von Spülmaschinen Tabs, Rasierklingen oder Damenhygieneprodukten.

Unsere Kunden vertrauen auf unseren Service und unsere fundierte Erfahrung als Partner für Komplettlösungen aus einer Hand. Single Source Solutions – einfach 3S.

Entwickelt für ein Maximum an Flexibilität im Bereich der Robotik Top Load Anwendungen. Mit der **Aquila** Baureihe lassen sich Geschwindigkeiten bis 700 Einzelprodukte (z. B. Riegelprodukte) und über 100 Faltschachteln pro Minute realisieren.

Die vakuumunterstützte Zuführung übernimmt die Produkte in der Regel von einer vorgeschalteten Horizontalen Schlauchbeutelmaschine und übergibt diese einem schnell laufenden Transportsystem in der Maschine.

Die so befüllten Kassettenzüge werden in der nächsten Station mittels eines Roboters, meist ein Delta Roboter, entladen. Dabei werden die Produkte, entsprechend der gewünschten Gruppierung, lagenweise in die Faltschachteln eingelegt. Das integrierte Carton Management System (CMS) sorgt dafür, dass die Faltschachteln über servogesteuerte seitliche Bänder immer an der richtigen Position zur Beladung bereit stehen.

Die **Aquila** ist Teil der Robotik Top Loader Familie, die von 3S PacTec hergestellt wird.

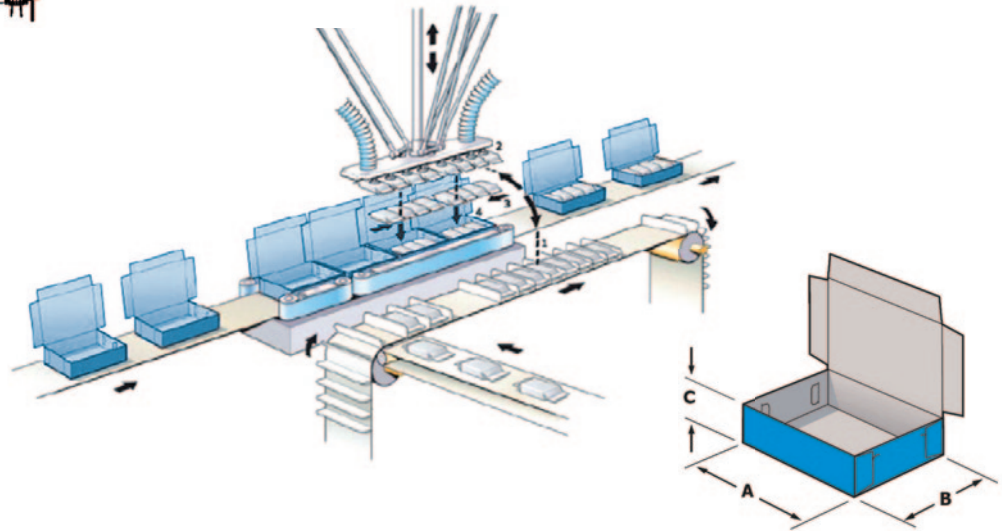
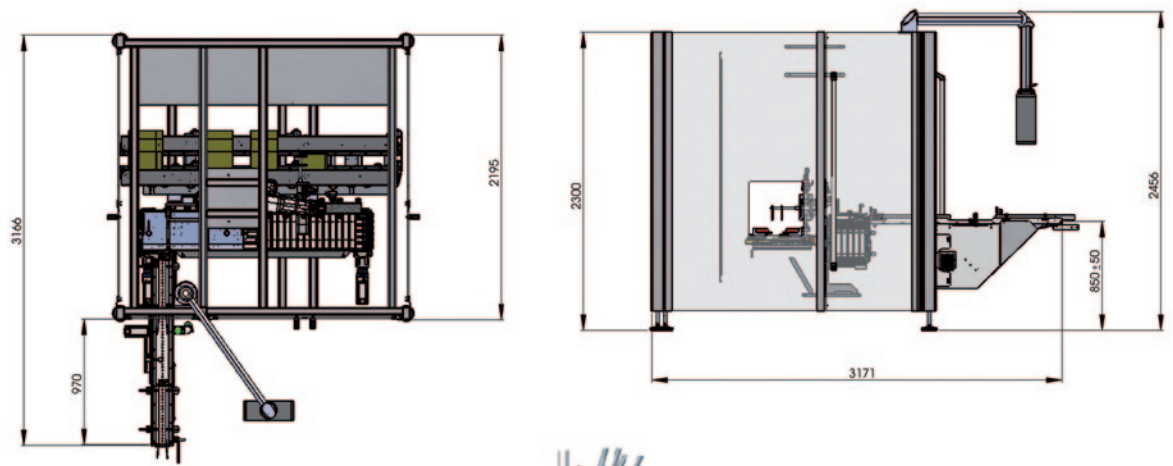

Standard Eigenschaften

- Willkürliche Produktzuführung
- Beladung mehrerer Schachteln oder Trays gleichzeitig
- Einstellung sämtlicher Parameter via Touch Screen
- Formatänderung in weniger als 15 Minuten
- Servogesteuertes Positionieren der Schachteln für exakte Beladung
- Baukastenprinzip ermöglicht flexiblen Einsatz für unterschiedlichste Produktanordnungen in der Packung
- Optimaler Zugang in die Maschine durch Makrolontüren
- Maschine aus rostfreiem Edelstahl und veredeltem Aluminium

Optionen

- Elektrische Verknüpfung mit vor- und nachgeschalteten Maschinen
- Roboter Upgrade bis zu 5 kg Nutzlast
- Produktbeladung in die Zuführkette einer horizontalen Schlauchbeutelmaschine zur Herstellung von Multipacks

AQUILA

Maschinen Modell	Produkte/min	Faltschachtelformat			
		min		max	
TL 300	300	A	100 mm	A	405 mm
		B	80 mm	B	300 mm
		C	20 mm	C	150 mm
TL 700	700	A	100 mm	A	405 mm
		B	80 mm	B	300 mm
		C	20 mm	C	150 mm

ANMERKUNG: Es dürfen nicht alle Maximalabmessungen gleichzeitig zusammentreffen. Der genannte Formatbereich ist nur indikativ und muss von 3S PacTec bestätigt werden.

ELEKTRISCHE SPEZIFIKATION

	Europa	USA
Anschlusswert	380/400V, 3 Phasen, 50Hz	480 V, 3 Phasen, 60 Hz

Änderungen, die dem technischen Fortschritt dienen, behalten wir uns ohne vorherige Ankündigung vor.